



Robinet de chasse Électronique TECK® II à découvert (avec H2Optics™)

210234

210234

210234

210234

210234

210234

210234

210234

Numéro de modèle consigné :

81T2 1 A - -

Type de soupape
0 = W/C (toilettes)
2 = W/C - tube de sortie de 22 po
3 = Urinoir

Option d'alimentation
BT = Pile
HW = Câblé

Options additionnelles
(laisser vide s'il ne s'applique pas)
30 = avec Sloan Zurn Tail
20 = Sans ensemble d'arrêts
1 = Tube V/B avec té complet
(seulement pour les toilettes)

Autres volumes de chasse
(laisser vide s'il ne s'applique pas)
6 = chasse **fixe** de 6 litres (1,6 gal)
(seulement pour les toilettes)
13 = chasse de 13 litres (3,4 gal)
(seulement pour ensembles de
conversion pour les toilettes)
48 = chasse **fixe** de 4,8 litres (1,27 gal)
(seulement pour les toilettes)
38 = chasse **fixe** de 3,8 litres (1 gal)
(seulement pour l'urinoir)
19 = chasse **fixe** de 1,9 litres (0,5 gal)
(seulement pour l'urinoir)
05 = chasse **fixe** de 0,50 litre (0,13 gal)
(seulement pour l'urinoir)

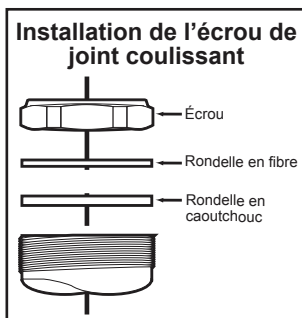
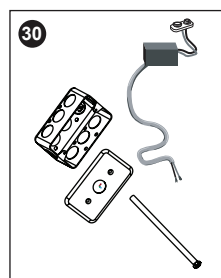
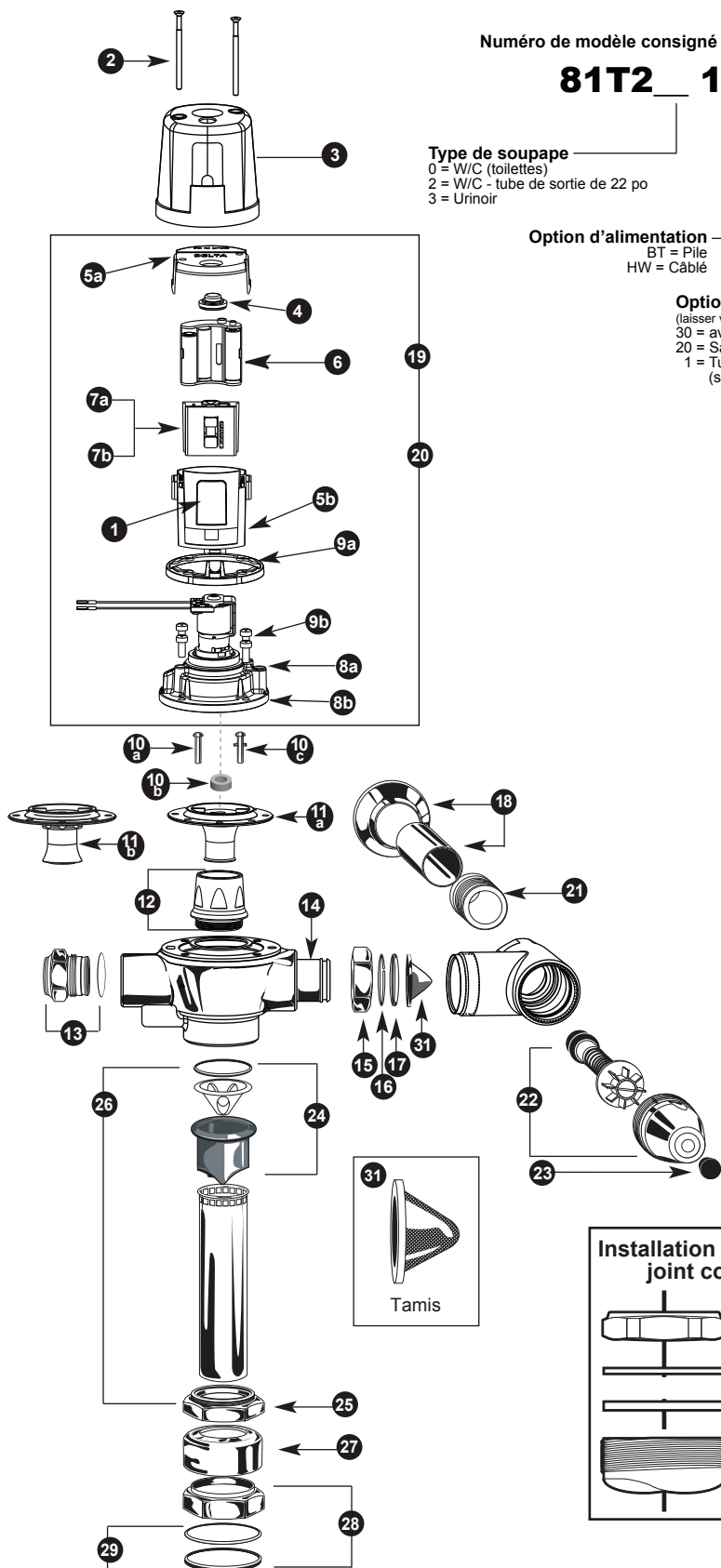

*Pour soupapes fabriquées
après janvier 2013.*

VEUILLEZ LAISSER cette feuille d'instruction de fabrication avec le propriétaire, le plombier d'entretien, etc.,
puisque les suggestions et procédures d'entretien des articles y sont incluses.

Article n°	Pièce n°	Description
1	061063A	Lentille remplaçable pour E-FV de 3e Génération
2	061138A	Capuchon des vis pour E-FV de 3e Génération
3	061139A	Couvercle en métal chromé
4	voir n°7	Assemblage de rivet à tête ronde
5a	061140A	Couvercle pour E-FV de 3e Génération
5b	061170A	Boîtier en plastique pour E-FV de 3e Génération
6	060334A	Support de pile
7a	061161A	Panneau pour toilette pour E-FV de 3e Génération et Bouton de surpassement
7b	061162A	Panneau pour urinoir pour E-FV de 3e Génération et Bouton de surpassement
8a	061024A	Vis de réglage et joint torique
8b	061169A	Capuchon moulé/Solénoïde et vis de réglementation
9a	061141A*	Joint de couvercle (3/pqt)
9b	060078A*	Vis pour capuchon moulé (4/pqt)
10a	060507A	Paquet de vis de serrage (3/pqt) (voir aussi 10b)
10b	062025A	Rondelle (3/pqt) (requis pour 6,0L et 4,8L soupapes seulement)
10c	060508A	Paquet de vis de serrage (3/pqt) (0,5L soupapes seulement)
11a	061216A**	Ensemble complet guide/diaphragme - toilettes
11b	061217A**	Ensemble complet guide/diaphragme - urinoirs
11c	060079A	Paquet de diaphragme
12	062007A**	Siège en laiton avec joint torique
13	060342A	Bouchon et joint torique pour l'extrémité des poignées
14	060506A	Queue ajustable standard chromée
15	060735A	Écrou de raccord union chromé
16	060692A	Anneau de retenue
17	060082A*	Paquet de joints d'étanchéité de queue ajustable (20/pqt)
18	060504A	Tube de recouvrement et rosace murale en acier inoxydable
19	061142A	Trousse de réparation électronique pour toilette pour E-FV de 3e Génération
	061143A	Trousse de réparation électronique pour urinoir pour E-FV de 3e Génération
20	061144A	Trousse de réparation pour toilette électronique DF E-FV de 3e Génération
21	060697A	Adaptateur d'alimentation en cuivre de 1 po
	060694A	Adaptateur d'alimentation en cuivre de ¾ po
	060764A	Adaptateur d'entrée ¾ po FIP
22	060843A	Unité complète de conversion pour tige à clapet, écrou borgne et poussoir
	060844A	Trousse de rondelle de siège, ressort, poussoir et joint d'étanchéité
	060859A	Arrêt angulaire avec écrou de raccord union et queue complète
23	060081A*	Paquet de boutons de bouchon (12/pqt)
24	060785A	Manchon à brise-vide complet
25	060094A	Anneau de raccordement fileté mâle chromé
26	060782A	Brise-vide 1½ po x 10 po, anneau et tube complet (pour 81T201)
	060783A	Brise-vide 1½ po x 22¾ po, anneau et tube complet (pour 81T221)
	060863A	Brise-vide 1¼ po x 10 po, anneau et tube complet (pour 81T291)
	060784A	Brise-vide ¾ po x 11½ po, anneau et tube complet (pour 81T231)
	060781A	Brise-vide 1½ po x 10 po, tube latéral de sortie à té complet
27	060004A	Rosace à raccord 1½ po
	060463A	Écrou-raccord chromé de ¾ po, rondelles de ¾ po, rosace à raccord de ¾ po
	060745A	Bride spud
28	060778A	Écrou-raccord chromé de 1½ po et rondelle
	060773A	Écrou-raccord chromé de 1¼ po et rondelle
	060463A	Écrou-raccord chromé de ¾ po, rondelles de ¾ po, rosace à raccord de ¾ po
29	060083A*	Rondelle en caoutchouc de joint coulissant de 1½ po (12/pqt)
30	061069A	Convertisseur câblé et assemblage de connexion rigide pour E-FV 3e Génération
	061069A-BB	Convertisseur câblé et connexion rigide avec pile de secours
31	060344A	Trousse de tamis (12/pqt) pour queues Teck
	060972A	Trousse de tamis (6/pqt) pour queues Sloan®/Zurn® (-30 modèles)
	060704A	Transformateur (110 à 24 VCA) pour 5 modules de capteur***
	060771A	Transformateur (110 à 24 VCA) pour 10 modules de capteur***
	060772A	Transformateur (110 à 24 VCA) pour 25 modules de capteur***

* Les quantités du paquet pourraient changer. Vérifiez la section de pièces de la dernière Liste de prix de robinets Delta Commercial pour les quantités actuelles.

** Pour les soupapes fabriquées avant Janvier 2013, vous devez remplacer les deux ensemble de guide/diaphragme 061216A/061217A et le siège en laiton avec joint torique.

***Chaque module de capteur individuel exige son propre convertisseur câblé de 24 VCA à 6 VCC.

REMARQUE : Consultez le Manuel d'entretien et réparation des pièces de la soupape de chasse TECK pour des pièces additionnelles et tout renseignement complémentaire.

Product n°	A	B	C
	Max.	± 11mm (7/16 po)	Min.
Toutes les variations 81T201BT/ 81T201HW*	292mm (11½ po)	121mm (4¾ po)	54mm (2,13 po)
Toutes les variations 81T231BT/ 81T231HW*	330mm (13 po)	121mm (4¾ po)	54mm (2,13 po)

* Remarque : modèles -30, B = 114 mm - 131 mm (4,5 po à 5,18 po)

AVANT LA PREMIÈRE CHASSE (ROBINETS COMPLETS)

RINCEZ LES TUYAUX NOUVEAUX ET ANCIENS :

Il est important de RINCER et NETTOYER complètement les tuyaux d'eau nouveaux et anciens afin d'ÉLIMINER les contaminants (par exemple, l'échelle, les sédiments, le gravier, les coupures, la soudure, etc.) de la ligne. Quand l'eau a des sédiments, une PASSOIRE DU TUYAU dans la conduite d'alimentation devrait atténuer cette situation et protéger les pièces de travail des robinets et des soupapes de chasse d'eau.

Sur une NOUVELLE INSTALLATION, rincez toujours la soupape 4 ou 5 fois pour nettoyer les débris de la conduite d'alimentation. Il est également conseillé lorsque plus d'une soupape de chasse est installée sur une conduite d'eau, de rincer les tuyaux d'eau de la dernière sortie de la soupape de chasse de la conduite d'eau.

INSTALLATION DU TAMIS (inclus) :

Remarque : Placez le tamis dans le calibre d'arrêt avec l'écran conique en face du débit d'eau.

Attention : Ne poussez pas le tamis trop loin. Laissez le tamis se placer contre la face de la queue de la vanne de chasse d'eau. Le nettoyage périodique du tamis avec de l'eau est recommandé en fonction des conditions locales de l'eau afin d'enlever la saleté ou les sédiments. Voir le manuel d'instructions du tamis pour tout renseignement complémentaire sur l'installation.

ÉLIMINER DE L'AIR DE LA SOUPAPE :

La PREMIÈRE CHASSE devrait ÉLIMINER tout l'air de la soupape de chasse d'eau TECK. N'AJUSTEZ PAS la soupape de chasse sur la base des résultats de la première chasse.

POUR PRÉVENIR LE COUP DE BÉLIER :

Une intercepteur de coup de bélier peut être installée sur la dernière soupape de chasse et/ou à l'arrière d'une installation individuelle. Cela assure un FONCTIONNEMENT PLUS HARMONIEUX des soupapes et une durée de vie plus longue pour les pièces de travail.

LES MAINS DOIVENT ÊTRE PROPRES ET LIBRES DE GRAISSE ET D'HUILE lors de tout entretien ou de la manipulation des composants électroniques afin d'éviter d'endommager les circuits internes.

SI UN ARRÊT DE LA POIGNÉE GAUCHE EST REQUIS :

- Soulevez le couvercle de chrome en enlevant les deux vis qui le retiennent.
- Vous allez voir maintenant le compartiment électronique transparent avec un couvercle gris.
- Prenez maintenant le compartiment et très soigneusement, soulevez lentement le compartiment à environ 1/4 po et tournez-le à 180°.
- Le capteur œil devrait désormais être sur l'autre côté.
- Poussez le compartiment doucement vers le bas en alignant les deux trous des vis sur le compartiment transparent avec les trous des vis sur le bouchon en laiton du solénoïde.
- Tournez le couvercle du joint à 180° sur le bouchon en laiton.
- Assurez-vous qu'aucun fil n'est pincé entre le couvercle et le compartiment transparent.
- Assurez-vous que le couvercle gris est pressionné sur le compartiment transparent et que le bouton en chrome est scellé adéquatement.
- Remplace le couvercle en chrome et les deux vis du couvercle - ne serrez pas trop les vis du couvercle.

Réglage du volume de chasse :

- 3,43 gallons É.U. / 13,0 litres pour les toilettes
- 1,60 gallons É.U. / 6,0 litres pour les toilettes
- 1,27 gallons É.U. / 4,8 litres pour les toilettes
- 1,0 gallon É.U. / 3,8 litres pour les soupapes d'urinoir
- 0,5 gallon É.U. / 1,9 litres pour les soupapes d'urinoir
- 0,13 gallon É.U. / 0,5 litre pour les soupapes d'urinoir

La vis de réglage (061024A, article n°8) peut être réglée conformément aux conditions de travail et le dispositif installé selon le volume adéquat d'eau pour rincer ce dispositif particulier (à exception des modèles -6, -48, -38, -19 et -05 qui ne sont pas ajustables).

REMARQUE : Les toilettes ou les urinoirs au débit de 4,8 et 6 litres peuvent exiger l'arrêt angulaire pour être réglés à une SEULE OUVERTURE. Pour une chasse PLUS COURTE, tournez la vis de réglage (061024A, article n°8) à gauche (sens antihoraire) et à droite (sens horaire) pour une chasse PLUS LONGUE (à exception des modèles -6, -48, -38, -19 et -05).

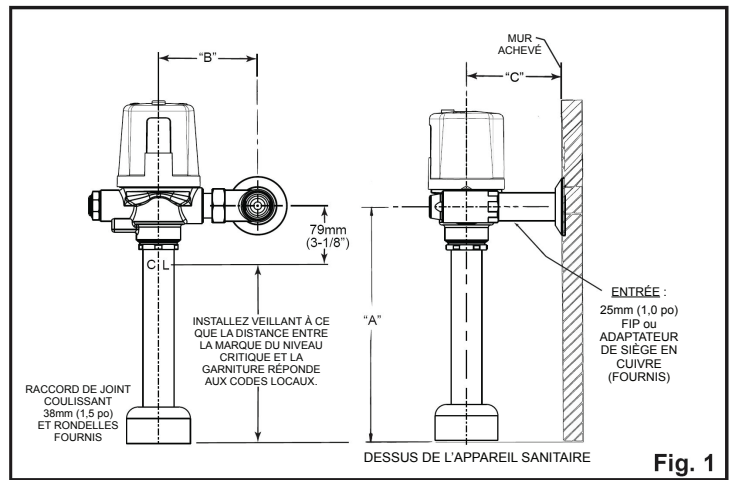

Fig. 1

Installation de l'adaptateur d'entrée en cuivre de 1 po

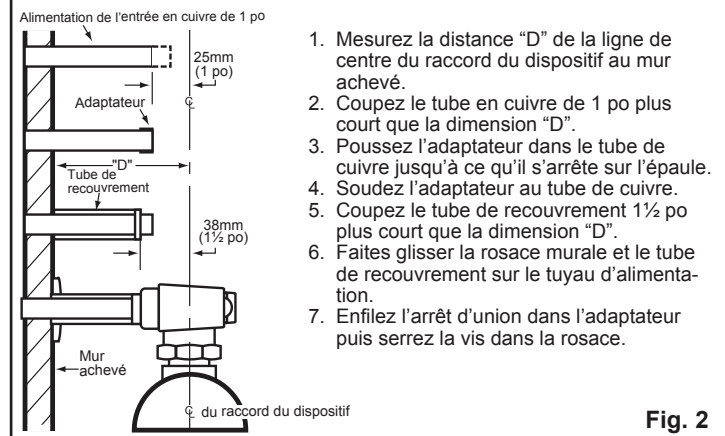

Fig. 2

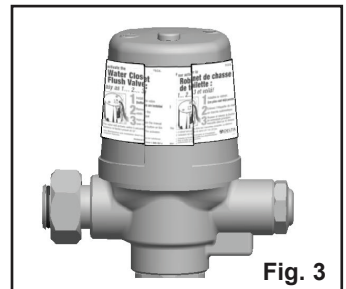

Fig. 3



Fig. 4

INSTRUCTIONS D'INSTALLATION - SOUPAPE DE CHASSE À PILES (pour la version câblée, passez à l'étape 3)

Étape 1 :

- Installez la soupape de chasse à piles au dispositif.
- Ouvrez l'arrêt d'entrée.

Étape 2 :

- Suivez les instructions sur l'étiquette statique jaune (Figure 3). **Remarque : Les piles sont déjà installées et le produit est en mode de veille en attente d'être activé.**
- Après avoir enlevé l'étiquette jaune, vous devez appuyer sur le bouton de commande manuelle trois fois dans cinq secondes pour activer la soupape et la placer en mode de fonctionnement. Pour signifier que la soupape est en mode de fonctionnement, vous allez voir une séquence de lumière ascendante et descendante.
- **Passez à l'étape 5.**

INSTRUCTIONS D'INSTALLATION - SOUPAPE DE CHASSE CÂBLÉE

Étape 3 :

- Avant d'installer le corps de la vanne de chasse d'eau. Installez la boîte électrique de 2 po x 4 po dans le mur avec le centre de la boîte en ligne avec l'encoche à l'arrière de la couverture métallique de la vanne de chasse d'eau. Voir la Figure 5.
- Fixez solidement la boîte à la structure murale. **⚠** Installez un transformateur de Classe 2 approuvé par le CSA et/ou UL ou un équivalent dans un endroit pratique ou dans un caniveau de tuyauterie. **(Ne PAS installer le transformateur à l'intérieur du boîtier de contrôle.)** Passez les fils appropriés du transformateur de 24 VCA à bout dans la boîte électrique. Le transformateur doit être installé dans un espace accessible adjacent. Utilisez un câble qui est conforme aux codes électriques locaux pour une charge de 1 ampère. Le câble n°18 est généralement suffisant.
- Assemblez les douilles en plastique dans le trou sur la plaque de recouvrement.
- Mesurez et coupez le tube d'assemblage à la longueur appropriée pour que la douille puisse se glisser sous la couverture métallique de la vanne de chasse d'eau et l'extrémité libre n'avance pas dans la boîte par la plaque de recouvrement pour un minimum de 1/2 po. Au besoin, tournez le couvercle joint pour que les guide-fils en forme d'U s'alignent avec l'ouverture arrière du couvercle de la soupape.
- Assemblez la vanne de chasse d'eau au dispositif. Lorsque c'est prêt, retirez la couverture métallique et acheminez les fils du convertisseur câblé à travers le tube d'assemblage et celui-ci à travers la douille sur la plaque de recouvrement.
- Fixez les fils du convertisseur aux fils de 24 VCA à partir d'un transformateur à bout.
- Avec la puissance d'une soupape de chasse, vous allez voir une séquence de lumière ascendante et descendante pour signifier que la vanne est maintenant en mode de fonctionnement.
- Assemblez la plaque de recouvrement à l'aide des supports et vis fournis.
- Avec la douille du tube située à la bonne place, assemblez la couverture du corps de la vanne de chasse d'eau avec le tube d'assemblage situé dans le couvercle métallique à bout.

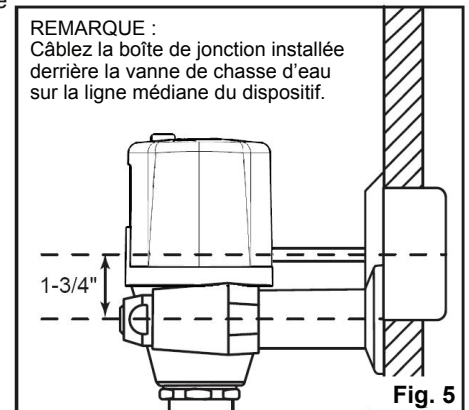

Étape 4 :

- Ouvrez l'arrêt d'entrée.

Étape 5 : Mode de fonctionnement

Pendant le mode sous-tension - une séquence descendante et ascendante de lumières rouges indiquera que le robinet de chasse d'eau est en mode d'opération.

Une fois en mode d'opération, si vous préférez les réglages en usine, aucune autre action n'est requise et l'installation du robinet de chasse d'eau est complète.

Les fonctions pré-réglées d'usine sont :

Longueur du bol de toilette de 24 pouces, la fonction d'actionner la chasse d'eau pendant 24 heures est arrêtée.
La distance de détection de l'urinoir est de 16 po, la fonction d'actionner la chasse d'eau pendant 24 heures est arrêtée.

EFFECTUER DES AJUSTEMENTS AUX FONCTIONS ÉLECTRONIQUES

(Optionnel : Nécessaire uniquement si la configuration d'usine n'est pas de préférence)

Une fois en mode de fonctionnement, si des ajustements sont préférables, l'installateur doit se déplacer au mode de réglage.

Si les ajustements souhaités ne sont pas faits dans 30 minutes après la mise en marche initiale, l'alimentation doit être débranchée pendant 10 secondes puis rebranchée afin d'obtenir une autre période d'ajustement.

Étape 6 : Mode de réglage

- Si 30 minutes se sont écoulées depuis la mise en marche initiale de la vanne - ouvrez le compartiment de piles (Figures 9 et 10) et débranchez le mousqueton de la pile pendant 10 secondes. Rebranchez et remettez la couverture en chrome et les vis. Si câblé - débranchez le mousqueton de la pile au convertisseur câblé pendant 10 secondes.
- Pour passer du mode de fonctionnement au mode de réglage, appuyez sur le bouton de commande manuelle pendant cinq secondes. Relâchez le bouton de commande manuelle quand une lumière bleue est visible.
- **Les modèles de soupape de chasse pour la toilette ont 2 réglages qui sont réglables via le Mode de réglage - sélection de la longueur du bol et ajustement de la chasse d'eau de 24 heures.**
- **Les modèles de soupape de chasse pour urinoirs ont 2 réglages qui sont réglables via le Mode de réglage - ajustement de la portée et ajustement de la chasse d'eau de 24 heures.**
- Lorsqu'il est en mode de réglage, l'utilisateur se déplace à travers les différents modes de réglages, un par un, dans l'ordre tel que décrit ci-dessus. Utilisez le bouton de commande manuelle pour basculer entre les différents réglages de la fonction de réglage qui est modifiée. Pour passer au mode de réglage suivant, appuyez sur le bouton de commande manuelle jusqu'à ce que la lumière bleue soit affichée, puis relâchez le bouton. Voir la Figure 6.

ENTRER EN MODE DE RÉGLAGE

POUR ENTRER EN MODE DE RÉGLAGE - APPUYEZ SUR LE BOUTON DE COMMANDE MANUELLE JUSQU'À CE QUE LA LUMIÈRE BLEUE SOIT AFFICHÉE. RELÂCHEZ LE BOUTON.

APPUYEZ SUR LE BOUTON DE COMMANDE MANUELLE JUSQU'À CE QUE LA LUMIÈRE BLEUE SOIT AFFICHÉE. POUR CONTINUER, RELÂCHEZ LE BOUTON.

SORTIR DU MODE DE RÉGLAGE

POUR QUITTER LA CONFIGURATION ET RETOURNER AU MODE DE FONCTIONNEMENT - APPUYEZ SUR LE BOUTON DE COMMANDE MANUELLE JUSQU'À CE QUE LA LUMIÈRE BLEUE SOIT AFFICHÉE. RELÂCHEZ LE BOUTON.

APPUYEZ SUR LE BOUTON DE COMMANDE MANUELLE JUSQU'À CE QUE LA LUMIÈRE BLEUE SOIT AFFICHÉE. POUR CONTINUER, RELÂCHEZ LE BOUTON.

Fig. 6

7.1 MODE DE REGLAGE DU CAPTEUR DE DISTANCE

- Appuyez et relâchez sur le bouton de commande manuelle pour passer à travers les réglages.
- La lumière bleue clignotera lorsque l'objet est détecté.
- La lumière rouge signifie les choix de la portée.

Lumières visibles	Longueur des bol de toilette	Distance de detection pour urinoir
1 Rouge	20 po	8 po
2 Rouges	22 po	12 po
3 Rouges	24 po	16 po
4 Rouges	26 po	20 po
5 Rouges	28 po	24 po

MODE INACTIVE (Seulement pour les toilettes - conçu pour des options futures)

7.2 AJUSTEMENT DE LA CHASSE D'EAU DE 24 HEURES

- Appuyez et relâchez sur le bouton de commande manuelle pour passer à travers les réglages.
- Aucune lumière bleue ne sera affichée.
- Les lumières rouges signifient que la chasse d'eau de 24 heures est en marche (ON) ou en arrêt (OFF).

Lumières visibles

2 Rouges	Chasse d'eau de 24 heures EN ARRÊT (OFF)
3 Rouges	Chasse d'eau de 24 heures EN MARCHÉ (ON)

Étape 7 : Faire les Ajustements (Optionnel : Nécessaire uniquement si la configuration d'usine n'est pas de préférence)

7.1 Reglage du capteur :

Pour Chasse d'eau de Toilette :

- Configurer les distances de detection en sélectionnant la longueur du bol approprié. Se referer a la figure 6 pour les references sur le réglage pour la longueur du bol.
- La distance du bol est la distance a partir du centre de la soupape à l'extrémité du bol (voir la figure 7).
- Pour s'assurer que la distance sélectionnée est la bonne, se tenir debout ou placer une cible à la fin du bol. En commençant avec une lumière rouge illuminé, bouger la cible jusqu'à ce que la lumière bleue se met a clignoter. Une lumière bleue clignotante confirme que le capteur est configuré avec la longueur du bol.
- **NOTE** : Le choix de la longueur du bol n'est pas la portée de la detection. Le capteur avancé de systeme de chasse utilise des detections multiple de distance et la longueur des bols pour reagir de maniere appropriée a des utilisations differentes.
- Si aucune autre longueur est souhaité, appuyer et maintenez enfoncé le bouton de commande pendant 5 secondes jusqu'à ce que la lumière bleue est presente et solide. Relachez le bouton de commande pour passer à la fonction de réglage suivante.
- Une lumière bleue et rouge seront presents. Ce mode est inactif et conçu pour options futures.
- Pour passer à l'option de chasse d'eau a tous les 24 heures, appuyer et maintenez le bouton enfoncé pour 5 secondes la lumière bleue devrais être presente.
- Relachez le bouton de commande manuelle, vous etes maintenant dans le configuration chasse d'eau de 24 heures.

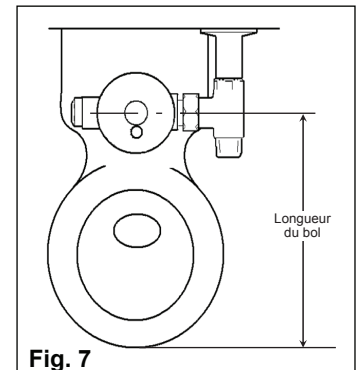

Fig. 7

Pour Urinoir :

- Configurer la zone de detection en sélectionnant la distance de detection souhaitée.
- Chaque fait que le bouton est enfoncé ont avance aux prochain choix de longueur/distance. (Voir la figure 6 pour la liste des distances.)
- Commencer avec une lumière rouge visible.
- Placez une cible a la distance de detection souhaitée, la lumière bleue du haut se mettra a clignoté si la cible est detecté.
- Appuyer sur et relachez le bouton pour faire de filer les options jusqu'à ce que la lumière bleue commence à clignoter, cela indique que la cible a été detectée. La lumière bleue clignotante indique que le capteur est configuré pour la longueur/distance.
- Le capteur est maintenant réglé à votre configuration souhaitée.
- Si aucune autre ajustement sont souhaitée, appuyez et maintenez le bouton de commande pendant 5 secondes jusqu'à ce que le voyant bleue est present.
- Relachez le bouton de commande manuelle, vous etes maintenant dans le configuration chasse d'eau de 24 heures.

7.2 Mode d'ajustement de la chasse d'eau de 24 heures :

- Lorsque les 2 lumières rouges sont affichées - la chasse d'eau de 24 heures est en arrêt (OFF).
- Lorsque les 3 lumières rouges sont affichées - la chasse d'eau de 24 heures est en marche (ON).
- Appuyez sur le bouton de commande manuelle pour basculer entre le mode en marche (ON) et en arrêt (OFF).

Sortir du mode réglage :

- Peut être réalisé dans une des deux façons;
 1. Au cours de la fonctionnalité d'ajustement de 24 heures, appuyez sur le bouton de commande manuelle pendant 5 secondes jusqu'à ce que la lumière bleue soit affichée. Relâchez le bouton de commande manuelle.
 2. Au cours de tous les modes, la vanne reviendra au mode de fonctionnement automatiquement si le bouton de commande manuelle n'est pas enfoncé dans 2 minutes.

* Après que le dernier ajustement est terminé et que la vanne de chasse d'eau est de retour au mode de fonctionnement, il y aura une fenêtre d'environ 30 minutes où des modifications supplémentaires peuvent être effectuées. Si les ajustements souhaités ne sont pas faits dans 30 minutes, les piles ou convertisseur câblé doivent être débranchées pendant 10 secondes puis rebranchées afin d'obtenir une autre période d'ajustement. Pour effectuer des changements, commencez à l'étape 6 ci-dessus.

INDICATEUR DE CHARGE DE LA PILE ET REMPLACEMENT DE LA PILE

POUR VÉRIFIER LA CHARGE DE LA PILE :

1. Au cours du mode de fonctionnement - appuyez sur le bouton de commande manuelle pour environ 10 secondes.
2. **NE RELÂCHEZ PAS LE BOUTON LORSQUÉ LA LUMIÈRE BLEUE EST PRÉSENT - CONTINUEZ À APPUYER.**
3. Après 10 secondes, la charge de la pile sera affichée via les lumières rouges. Plus les lumières sont affichées, plus la durée de vie que les piles ont. Voir la Figure 8.
4. Lorsque vous êtes satisfait avec l'indication de charge, relâchez le bouton de commande manuelle pour revenir au fonctionnement.

INDICATION DE CHARGE DE LA PILE



TRÈS FORTE	- 5 LUMIÈRES ROUGES
FORTE	- 4 LUMIÈRES ROUGES
MOYENNE	- 3 LUMIÈRES ROUGES
FAIBLE	- 2 LUMIÈRES ROUGES
CHANGEZ LES PILES	- 1 LUMIÈRE ROUGE

Fig. 8



Fig. 9

POUR REMPLACER LES PILES :

1. Retirez les deux vis du couvercle et soulevez le couvercle métallique chromé, voir Figure 9.
2. Retenez solidement d'une main le compartiment/couvercle et ouvrez le couvercle à charnières du compartiment à piles à l'arrière de l'unité.
3. Tirez sur le support de piles et insérez les nouvelles piles "AA" dans le support de piles. (Utilisez les signes +/- sur les piles et les signes +/- sur le support de piles pour le positionnement approprié.) **Remarque** : N'utilisez pas de tournevis en métal pour soulever le bouchon des porte-piles.
4. Réinstallez le support de piles dans le boîtier électronique. (Lorsque les nouvelles piles sont installées et branchées, une première lumière rouge ascendante et descendante s'affichera.)
5. Fermez le couvercle du compartiment à piles en vous assurant que les fils sont bien rangés dans le compartiment et qu'ils ne sont pas pincés entre le compartiment et le couvercle. Testez le bouton de commande manuelle. La lumière bleue s'affichera une fois lorsque le bouton de commande manuelle est activé.
6. Installez le couvercle métallique chromé sur la soupape de chasse d'eau et remplacez les deux vis du couvercle. **NE PAS TROP VISSER.** La soupape de chasse d'eau est maintenant prête à être utilisée.

* **REMARQUE** : Tous les réglages préalablement ajustés seront conservés lorsque les piles sont changées.

1. **Démarrage** : Lorsque les piles sont insérées par la première fois, il y a une première séquence de lumière rouge ascendante et descendante qui se produira.
2. **Le bouton de commande manuelle en mode de fonctionnement** : La lumière bleue s'affichera une fois lorsque le bouton de commande manuelle est activé.
3. **Indicateur de charge lorsque la pile est faible** : Une lumière ROUGE clignote toutes les 15 secondes, indiquant environ 5000 chasses d'eau qui restent à partir de la première lumière ROUGE qui avait clignoté.

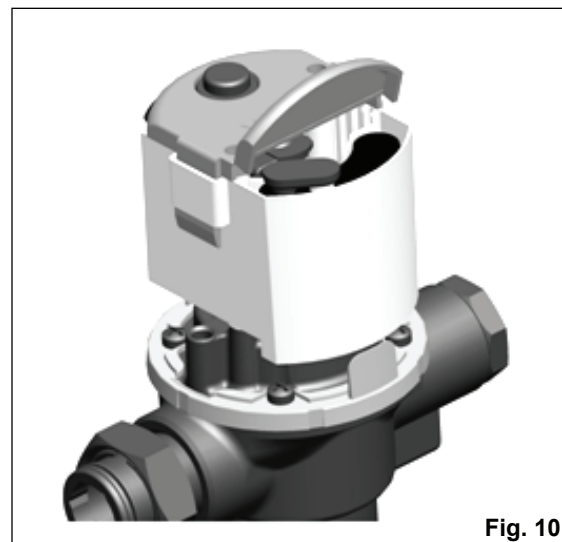

Fig. 10

RÉSOLUTION DE PROBLÈMES ET SUGGESTION D'ENTRETIEN :

PAS DE LUMIÈRE - PAS D'ALIMENTATION

Vérifiez que les 4 piles « AA » sont positionnées correctement dans le support de piles. Utilisez les signes +/- sur les piles et les signes +/- sur le support de piles pour le positionnement approprié. Si les piles sont en position appropriée, mais il n'y a toujours pas de lumière, remplacez par 4 nouvelles piles AA alcalines (voir Remplacement de la pile à la page 6).

REMARQUE : N'UTILISEZ PAS UNE FORCE EXCESSIVE pour fermer la tige d'arrêt d'entrée. Nous vous RECOMMANDONS que la soupape de chasse d'eau soit rincée lorsque vous fermez l'arrêt d'entrée. Le bruit créé par le débit d'eau ou le débit dans le dispositif s'arrêtera lorsque l'eau d'entrée est coupée.

REMARQUE : Utilisez toujours les PIÈCES AUTHENTIQUES DE DELTA COMMERCIAL afin de conserver la garantie.

BRUIT EXCESSIF :

1. Fermez PARTIELLEMENT l'arrêt d'entrée.
2. Des pressions DÉPASSANT 75 psi peuvent entraîner une augmentation du BRUIT, l'eau pourrait ÉCLABOUSSER à l'extérieur du dispositif plus facilement et la DURÉE DE VIE de la tuyauterie pourrait être DIMINUÉE.
3. INSTALLEZ une valve réduisant la pression réglée à une pression inférieure si la pression réelle est de plus de 75 PSI. Même si la soupape de chasse d'eau TECK peut fonctionner jusqu'à 125 PSI, la portée de fonctionnement préférée est entre 35 et 65 PSI.
4. Sur les soupapes de chasse d'eau qui ont été installées depuis un certain nombre d'années, vérifiez le siège remplaçable (062007A, article n°12) pour l'usure et le remplacement si nécessaire.

DÉBIT EXCESSIF D'EAU :

1. OUVREZ l'arrêt d'entrée UN TOUR et réglez la vis de réglage (061024A, article n°8) selon les exigences du dispositif (sauf les modèles -6, -38, -19, -05 et -48 qui ont un volume fixe).
2. Le fonctionnement de la soupape de chasse d'eau avec l'arrêt d'entrée SOUS UNE SEULE OUVERTURE peut provoquer un BRUIT EXCESSIF. Le réglage d'ouverture le plus bas pour l'arrêt d'entrée peut varier en fonction de l'installation.

RESTRICTION D'EAU POUR CHASSER LA CUVETTE CORRECTEMENT :

1. OUVREZ l'arrêt d'entrée complètement.
2. VÉRIFIEZ la canalisation pour la taille ou une possible obstruction, fermez partiellement le portail ou toute autre vanne d'alimentation en ligne, les tuyaux d'eau corrodés ou inférieurs.
3. VÉRIFIEZ la pression de l'eau.
4. Le débit d'eau est déterminé selon la taille du tuyau d'eau ET la pression d'eau disponible.
5. Une vanne de chasse d'eau pour la toilette nécessite une alimentation d'eau minimum de 1 po (ou plus), selon un certain nombre de facteurs différents, y compris la pression d'eau disponible (PSI), la taille et la longueur des tuyaux, le nombre de dispositifs par salle et par bâtiment, le type de dispositif, le facteur d'usage du dispositif, l'altitude de la vanne au-dessus de la conduite principal, etc. Nous vous recommandons fortement de faire les calculs des dimensions du tuyau afin d'assurer la bonne taille de l'approvisionnement d'eau. Une Guide de Calcul des canalisations est disponible sur demande.

Les soupapes de chasse d'eau NE fournissent PAS un approvisionnement d'eau; elles sont simplement des vannes à fermeture automatique chronométrée. La tuyauterie d'admission d'alimentation est le réservoir qui doit fournir le volume d'eau suffisant dans un court laps de temps (4 à 10 secondes) afin de rincer et nettoyer correctement le dispositif.

CHASSE CONTINUE :

1. La vis de réglage (061024A, article n°8) peut être tournée à droite (sens horaire) TROP LOIN. Réglez en tournant lentement la vis de réglage vers la gauche (sens antihoraire). (Sauf pour les modèles -6, -48, -38, -19 et -05 qui ont un volume fixe).
2. Si la chasse d'eau est toujours en continu, enlevez la vis de réglage 061024A, NETTOYEZ la fente de contournement, REMPLACEZ-LA dans la vanne et réglez lentement pour une chasse appropriée (sauf pour les modèles -6, -48, -38, -19 et -05 qui ont un volume fixe).
3. Enlevez l'assemblage de capuchon moulé et l'ensemble guide/diaphragme (pour toilette - 061216A ou pour les urinoirs - 061217A, article n°11), vérifiez s'il y a des contaminants dans le siège remplaçable et dans le diaphragme et vérifiez s'il y a de débris dans le capuchon pour des obstructions. VÉRIFIEZ également que la guide/diaphragme glisse facilement dans le siège remplaçable.

LA VANNE NE CHASSE PAS :

1. Lorsque la vanne a été démontée pour l'entretien puis réassemblée et NE fonctionne PAS, vérifiez que le capuchon moulé a été mis dans le dispositif correctement. La vis de réglage (061024A, article n°8) devrait toujours être sur le même côté que l'arrêt d'entrée.
2. Quand toutes les lumières fonctionnent comme prévu sans que la vanne chasse, vérifiez que le solénoïde fait un « clic ». S'il n'y a pas de bruit de cliquetis, alors remplacez avec une trousse de réparation électronique (pour toilette - 061142A ou pour les urinoirs - 061143A, article n°19).
3. Après un certain nombre d'années, la vanne chassera, mais se fermera immédiatement lorsqu'elle est activée. Le diaphragme (060079A, article n°11c) est usé ou divisé et doit être remplacé.

LÉGÈRE FUITE D'EAU DANS LE DISPOSITIF :

1. EXAMINEZ la surface de diaphragme (060079A, article n°11c) pour des sédiments incrustés.

INSTRUCTIONS DE NETTOYAGE :

NETTOYEZ l'extérieur de la soupape de chasse d'eau plaquée de chrome avec un chiffon humide.

MISE EN GARDE : LA PLUPART des nettoyeurs pour tuiles et tubes contiennent des ACIDES. NE NETTOYEZ PAS la soupape de chasse d'eau avec le tissu utilisé pour nettoyer les dispositifs en céramique puisqu'il enlèvera la placage de chrome et laissera une surface décolorée.

Pour obtenir un exemplaire le « Manuel d'entretien de la soupape de chasse d'eau TEC/Guide de Calcul des Canalisations », contactez votre représentant local de Delta.

Delta Commercial Faucet Limited Warranty

All parts of the Delta® HDF® and TECK® faucets are warranted to the original consumer purchaser to be free from defects in material, finish and workmanship for a period of five (5) years unless otherwise specifically stated in the catalogue and price book. This warranty is made to the original consumer purchaser and shall be effective from date of purchase as shown on purchaser's receipt.

Delta will, at its option, repair or replace, FREE OF CHARGE, during the warranty period, any part which proves defective in material or workmanship under normal installation, use and water and service conditions. If Delta Faucet concludes that the returned part was manufactured by Delta Faucet and is, in fact, defective, then Delta Faucet will honour the warranty stated herein. Replacement parts can be obtained from your local dealer or distributor listed in the telephone directory or by returning the part along with the purchaser's receipt to our factory, TRANSPORTATION CHARGES PREPAID, at the address listed. THIS WARRANTY IS THE ONLY EXPRESS WARRANTY MADE BY DELTA. ANY CLAIMS MADE UNDER THIS WARRANTY MUST BE MADE DURING THE FIVE YEAR PERIOD REFERRED TO ABOVE. ANY IMPLIED WARRANTIES, INCLUDING THE IMPLIED WARRANTY OF MERCHANTABILITY OF FITNESS FOR A PARTICULAR PURPOSE, ARE LIMITED IN DURATION TO THE DURATION OF THIS WARRANTY. LABOUR CHARGES AND/OR DAMAGE INCURRED IN INSTALLATION, REPAIR OR REPLACEMENT AS WELL AS INCIDENTAL AND CONSEQUENTIAL, SPECIAL, INDIRECT OR PUNITIVE DAMAGES CONNECTED THERewith ARE EXCLUDED AND WILL NOT BE PAID BY DELTA FAUCET.

Some states do not allow limitations on how long an implied warranty lasts, or the exclusion or limitation of incidental or consequential damages, so the above limitations or exclusions may not apply to you. This warranty gives you specific legal rights, and you may also have other rights which vary from state to state.

This warranty is for commercial products only from Delta Faucet Company and Delta Faucet Canada (a division of Masco Canada Limited) and is void for any damage to this faucet due to misuse, abuse, neglect, accident, improper installation, any use in violation of instructions furnished by Delta Faucet or any use of replacement parts other than genuine Delta parts.

Garantie Limitée Delta Commercial

Toutes les pièces des robinets de marque Delta® HDF® et TECK® sont garanties contre tout défaut de matériel, de finition et de main-d'oeuvre pour une période de cinq (5) ans, sauf indication contraire stipulée dans le catalogue et la liste des prix. Cette garantie est offerte à l'acheteur original et entre en vigueur à compter de la date d'achat indiquée sur la preuve d'achat.

Delta procédera, à son entière discrétion, à la réparation ou au remplacement, SANS FRAIS, durant la période de garantie, de toute pièce qui présente un défaut de matériel ou de main-d'oeuvre dans des conditions d'installation, d'usure, d'eau et de service normales. Si Delta Faucet détermine que la pièce retournée a été fabriquée par Delta Faucet et qu'en effet, cette pièce défectueuse, Delta Faucet respectera alors la garantie mentionnée ci-dessous. Les pièces de rechange peuvent être obtenues chez votre marchand local ou le distributeur inscrit dans votre annuaire téléphonique, ou en retournant la pièce ainsi que la preuve d'achat à notre usine, FRAIS DE TRANSPORT PRÉPAYÉS, à l'adresse indiquée. CETTE GARANTIE EST LA SEULE GARANTIE EXPRESSE FAITE PAR DELTA.

TOUTE RÉCLAMATION FAITE EN VERTU DE CETTE GARANTIE DOIT ÊTRE PRÉSENTÉE DURANT LA PÉRIODE DE CINQ ANS MENTIONNÉE CI-DESSUS. TOUTE GARANTIE IMPLICITE, Y COMPRIS LA GARANTIE IMPLICITE DE VALEUR COMMERCIALE D'ADÉQUATION POUR UN USAGE PARTICULIER, EST LIIMITÉE DANS LE TEMPS À LA DURÉE DE LA PRÉSENTE GARANTIE.

LES FRAIS DE MAIN-D'OEUVRE ET/OU LES DOMMAGES ENCOURUS DURANT L'INSTALLATION, LA RÉPARATION OU LE REMPLACEMENT AINSI QUE LES DOMMAGES ACCIDENTELS ET CONSÉCUTIFS, SPÉCIAUX, INDIRECTS OU PUNITIFS QUI SONT RELIÉS SONT EXCLUS ET NE SERONT PAS PAYÉS PAR DELTA FAUCET.

Certains états ne permettent pas la limitation de la durée de la garantie implicite, ou l'exclusion ou la limitation des dommages accidentels ou consécutifs, et par conséquent, les limitations ou les exclusions stipulées ci-dessus peuvent ne pas s'appliquer dans votre cas. Cette garantie vous accorde certains droits reconnus par la loi et vous pouvez aussi avoir d'autres droits qui varient d'un état à l'autre.

Cette garantie s'applique seulement aux produits commerciaux de Delta Faucet Company et Delta Faucet Canada (une filiale de Masco Canada Limited) et est nulle de plein droit pour tout dommage causé à ce robinet en raison d'une mauvaise utilisation, d'abus, de négligence, d'accident, de mauvaise installation, pour tout usage en contravention des directives fournies par Delta Faucet ou pour tout usage de pièces de rechange autres que des pièces originales Delta.

Garantía Limitada de las Llaves de Agua Comerciales Delta

Todas las piezas de las llaves de agua (grifos) Delta® HDF®, TECK® están garantizadas al comprador consumidor original de estar libres de defectos de material, acabado y fabricación por un periodo de cinco (5) años a menos que sea establecido específicamente de otra manera en el catálogo o libro de precios. Esta garantía se le otorga al comprador consumidor original y será efectiva desde la fecha de compra indicada en el recibo del comprador.

Delta, a su opción, reparará o reemplazará, GRATUITAMENTE, durante el periodo de garantía, cualquier pieza que resulte defectuosa en material o fabricación bajo instalación, uso, agua y condiciones de servicio normales. Si Delta Faucet concluye que la pieza devuelta fue fabricada por Delta Faucet y es, de hecho, defectuosa, entonces Delta Faucet honrará la garantía establecida en este documento.

Las piezas de reemplazo se pueden obtener de su tienda o distribuidor local listado en la guía telefónica o devolviendo la pieza junto con el recibo de compra a nuestra fábrica, CON LOS GASTOS DE ENVÍO PRE-PAGADOS, a la dirección indicada. ESTA GARANTÍA ES LA ÚNICA GARANTÍA EXPRESA HECHA POR DELTA. CUALQUIER RECLAMO HECHO BAJO ESTA GARANTÍA DEBE SER HECHO DURANTE EL PERÍODO DE CINCO AÑOS ARRIBA MENCIONADO. CUALQUIER GARANTÍA IMPLÍCITA, INCLUYENDO LA GARANTÍA IMPLÍCITA DE COMERCIABILIDAD DE EMPLEO PARA UN PROPÓSITO PARTICULAR, TIENE UNA DURACIÓN LIMITADA A LA DURACIÓN DE ESTA GARANTÍA. LOS CARGOS DE MANO DE OBRA Y/O DAÑO INCURRIDO DURANTE LA INSTALACIÓN, REPARACIÓN O REEMPLAZO, COMO TAMBIÉN DAÑOS INCIDENTALES O RESULTANTES, ESPECIALES, INDIRECTOS O PUNITIVOS RELACIONADOS CON LO MENCIONADO, QUEDAN EXCLUIDOS Y NO SERÁN CUBIERTOS POR DELTA FAUCET.

Algunos estados no permiten limitaciones de la duración de una garantía implícita, o la exclusión o limitación de daños incidentales o consecuentes, de manera que las limitaciones o exclusiones arriba mencionadas puedan no aplicarse en su caso. Esta garantía le otorga derechos legales específicos, y usted también puede tener otros derechos que varían de estado a estado.

Esta garantía es solo para productos comerciales de Delta Faucet Company y Delta Faucet Canada (una división de Masco Canada Limited), y queda anulada por cualquier daño ocasionado a esta llave de agua resultante del mal uso, abuso, descuido, accidente, instalación incorrecta, cualquier uso en violación de las instrucciones proporcionadas por Delta Faucet o el uso de cualquier parte de repuesto que no sea una parte genuina de Delta.

Delta Faucet Canada, a division of Masco Canada Limited
350 South Edgeware Road, St. Thomas, Ontario, N5P 4L1
1-800-567-3300 (English) 1-800-265-9245 (French)

Delta Faucet Company
Box 40980, 55 East 111th St., Indianapolis, IN, U.S.A. 46280
(317) 848-1812

For further technical assistance, call Delta Commercial Technical Service at 1-800-387-8277.
Pour obtenir de l'assistance technique, appelez le Service Technique de Delta Commercial au 1-800-387-8277.
Por la asistencia técnica adicional, llame al servicio técnico de Delta Comercial al 1-800-387-8277.